



**elframo**®



**GT 17**



**GT 17+17**

**LISTINO PREZZI - PRICE LIST - TARIF  
PREISLISTE - LISTA DE PRECIOS - LISTA DE PREÇOS**

**GT 17  
17+17**

FRIGGITRICE GAS A MOBILE - FREE STANDING GAS FRYERS  
FRITEUSES GAZ SUR COFFRE - GAS STANDFRITTEUSEN  
FREIDORAS A GAS DE MUEBLE - FRITADEIRA A GÁS EM FORMATO DE MÓVEL



Dimensioni cestelli - Basket sizes - Dimensions du panier Korb Dimensionen - Medidas de la cesta - Dimensão de la cesta	n° 1 mm 375 x 215 x 120h
Potenza assorbita - Absorbed power - Puissance absorbée Leistungsaufnahme - Potencia absorbida - Potência absorvida	12 kW
Olio a livello - Oil Lts to fry - Quantité d'huile pour cuisson Ölmenge zum Frittieren - Aceite a nivel - Nível do óleo	lt 17
Capacità contenitore olio - Oil container capacity Capacité bidon d'huile - Öl Behälterkapazität Capacidad recogedor de aceite - Capacidade de recolha de óleo	lt 21
Produzione patate surgelate Production with frozen potatoes Production avec pomme de terre surgelées Produktion mit gefroren Kartoffeln Producción con patatas congeladas Produção com batatas congeladas	~18 kg/h

Prezzi - prices - prix - Preise - precios - preços	Euro
<b>GT 17</b>	<b>€ 2.269,00</b>
<b>GT 17 (Cestello ½ - ½ Basket - Panier ½ - Korb ½ - Cesto ½ - ½ Cesto)</b>	<b>€ 2.349,00</b>
<b>00035876</b> Griglia vasca - Heating element net - Grille résistance Heizelementnetz - Parrilla de cuba - Grelha de cuba	<b>€ 59,00</b>
<b>00027065</b> Filtro contenitore olio - Oil filter container Filtre à huile contenant - Ölbehälterfilter Filtro contenedor de aceite - Filtro do recipiente do óleo	<b>€ 75,00</b>
<b>00028460</b> Carrello con ruote per contenitore olio Trolley with wheels for oil container Chariot avec roues pour bidon récupération de l'huile Flurförderzeuge für Ölsammelbehälter Soporte con ruedas para contenedor aceite Carrinho com rodas para recipiente do óleo	<b>€ 103,00</b>
<b>00038839</b> Coperchio stagno - Water-tight cover Couvercle étanche - Dichter Tankdeckel Tapa estanca - Tapa estanque	<b>€ 289,00</b>
<b>00027178</b> Kit ruote - Wheels Kit - Kit roues - Räderset - Juego de ruedas - Kit rodas	<b>€ 227,00</b>

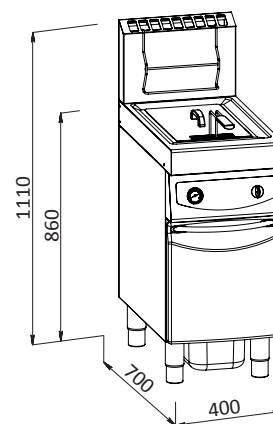
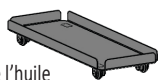

## CARATTERISTICHE

Solida struttura autoportante interamente in acciaio inox AISI 304 • **Vasca imbutita priva di saldature** • Accensione tramite piezoelettrico, non è necessaria l'alimentazione elettrica • Termostato di temperatura e termostato di sicurezza • Comandi elettromeccanici con termometro per la visualizzazione della temperatura • Rubinetto di scarico olio di grande portata con manovra di apertura e chiusura sul fronte della macchina • Contenitore per la raccolta dell'olio • Piedini regolabili in acciaio inox

## FEATURES

Sturdy self-sustaining AISI 304 stainless steel structure • **Moulded tank without welding** • Ignition by means of the electric piezo, no power required • Temperature thermostat and safety thermostat • Electromechanical controls with thermometer for temperature display • The oil draining tap is positioned in the front part of the machine, for easy access • Oil collecting container • Adjustable feet in stainless steel

## CARACTERÍSTICAS

Sólida estructura autoportante totalmente en acero inoxidable AISI 304 • **Cuba embutida sin soldaduras** • Encendido medio piezoeléctrico, no se requiere fuente de alimentación • Termostato de temperatura y termostato de seguridad • Mandos electromecánicos con termómetro para visualización de la temperatura • Grifo de drenaje de aceite grande con maniobra de apertura y cierre en la parte frontal de la máquina • Contenedor para recuperación del aceite • Patas regulables en acero inoxidable

## CARACTÉRISTIQUES

Structure autoportante résistante en acier inox AISI 304 • **Cuve emboutie sans soudures** • Allumage par moyen du piezo électrique, sans alimentation électrique • Thermostat de température et thermostat de sécurité • Commandes électromécaniques avec thermomètre pour la visualisation de la température • Robinet vidange de l'huile d'un grand débit avec dispositif d'ouverture et de fermeture sur le devant de la machine • Cuve de vidange de l'huile • Pieds réglables en acier inox

## MERKMALE

Gehäuse aus Edelstahl AISI 304 mit tragendem Rahmen • **Tiefgezogenes Becken ohne Schweißnähte** • Pilotflamme mit Piezozündung, keine Stromversorgung erforderlich • Temperaturthermostat und Sicherheitsthermostat • Elektromechanische Steuerungen mit Thermometer zur Temperaturanzeige • Öl-Ablaufhahn mit grossen Ausflussvermögen, Vorrichtung zum Öffnen und Schliessen vorn an der Maschine • Öl-Sammelbehälter • Höhenverstellbare Füße aus Edelstahl

## CARACTERÍSTICAS

Estrutura sólida autoportante inteiramente em aço inox AISI 304 • **Tanque profundo, sem solda** • Acendimento através de sensor Piezoeléctrico, não se precisa de fonte de alimentação • Termostato de temperatura e termostato de segurança • Controlos eletromecânicos com termómetro para a visualização da temperatura • Torneira de drenagem de óleo grande com manobra de abertura e fechamento na parte frontal da máquina • Recipiente para a recolha do óleo • Pés ajustáveis em aço inoxidável

# GT 17+17



Dimensioni cestelli - Basket sizes - Dimensions du panier Korb Dimensionen - Medidas de la cesta - Dimensão de la cesta	n° 2 mm 375 x 215 x 120h
Potenza assorbita - Absorbed power - Puissance absorbée Leistungsaufnahme - Potencia absorbida - Potência absorvida	12 +12 kW
Olio a livello - Oil Lts to fry - Quantité d'huile pour cuisson Ölniveau zum Frittieren - Aceite a nivel - Nivel do óleo	lt 17 + 17
Capacità contenitore olio - Oil container capacity Capacité bidon d'huile - Öl Behälterkapazität Capacidad recogedor de aceite - Capacidade de recolha de óleo	lt 21 + 21
Produzione patate surgelate Production with frozen potatoes Production avec pomme de terre surgelées Produktion mit gefroren Kartoffeln Producción con patatas congeladas Produção com batatas congeladas	~36 kg/h

Prezzi - prices - prix - Preise - precios - preços	Euro
GT 17 + 17	€ 3.969,00
GT 17 + 17 (Cestello ½ - ½ Basket - Panier ½ - Korb ½ - Cesto ½ - ½ Cesto)	€ 4.129,00
00035876 Griglia vasca - Heating element net - Grille résistance Heizelementnetz - Parrilla de cuba - Grelha de cuba	* € 59,00
00027065 Filtro contenitore olio - Oil filter container Filtre à huile contenant - Ölbehälterfilter Filtro contenedor de aceite - Filtro do recipiente do óleo	* € 75,00
00028460 Carrello con ruote per contenitore olio Trolley with wheels for oil container Chariot avec roues pour bidon récupération de l'huile Flurförderzeuge für Ölsammelbehälter Soporte con ruedas para contenedor aceite Carrinho com rodas para recipiente do óleo	* € 103,00
00038839 Coperchio stagno - Water-tight cover Couvercle étanche - Dichter Tankdeckel Tapa estanca - Tampa estanque	* € 289,00
00027178 Kit ruote - Wheels Kit- Kit roues - Råderset - Juego de ruedas - Kit rodas	€ 227,00

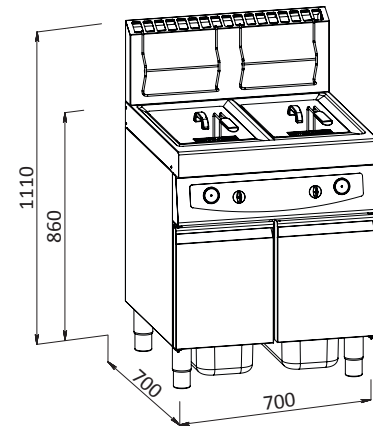
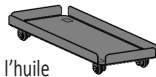

\* per ogni vasca / for each tank / pour chaque réservoir / für jeden Tank / para cada tanque/ para cada tanque

## CARATTERISTICHE

Solida struttura autoportante interamente in acciaio inox AISI 304 • **Vasca doppia imbutita priva di saldature** • Accensione tramite piezoelettrico, non è necessaria l'alimentazione elettrica • Termostato di temperatura e termostato di sicurezza • Comandi elettromeccanici con termometro per la visualizzazione della temperatura • Rubinetto di scarico olio di grande portata con manovra di apertura e chiusura sul fronte della macchina • Contenitore per la raccolta dell'olio • Piedini regolabili in acciaio inox

## FEATURES

Sturdy self-sustaining AISI 304 stainless steel structure • **Double moulded tank without welding** • Ignition by means of the electric piezo, no power required • Temperature thermostat and safety thermostat • Electromechanical controls with thermometer for temperature display • The oil draining tap is positioned in the front part of the machine, for easy access • Oil collecting container • Adjustable feet in stainless steel

## CARACTERÍSTICAS

Sólida estructura autoportante totalmente en acero inoxidable AISI 304 • **Cuba dopla embutida sin soldaduras** • Encendido medio piezoelectrónico, no se requiere fuente de alimentación • Termostato de temperatura y termostato de seguridad • Mandos electromecánicos con termómetro para visualización de la temperatura • Grifo de drenaje de aceite grande con maniobra de apertura y cierre en la parte frontal de la máquina • Contenedor para recuperación del aceite • Patas regulables en acero inoxidable

## CARACTÉRISTIQUES

Structure autoportante résistante en acier inox AISI 304 • **Double cuve emboutie sans soudures** • Allumage par moyen du piezo électrique, sans alimentation électrique • Thermostat de température et thermostat de sécurité • Commandes électromécaniques avec thermomètre pour la visualisation de la température • Robinet vidange de l'huile d'un grand débit avec dispositif d'ouverture et de fermeture sur le devant de la machine • Cuve de vidange de l'huile • Pieds réglables en acier inox

## MERKMALE

Gehäuse aus Edelstahl AISI 304 mit tragendem Rahmen • **Doppelte Tiefgezogenes Becken ohne Schweißnähte** • Pilotflamme mit Piezozündung, keine Stromversorgung erforderlich • Temperaturthermostat und Sicherheitsthermostat • Elektromechanische Steuerungen mit Thermometer zur Temperaturanzeige • Öl-Ablaufhahn mit grossen Ausflussvermögen, Vorrichtung zum Öffnen und Schliessen vorn an der Maschine • Öl-Sammelbehälter • Höhenverstellbare Füße aus Edelstahl

## CARACTERÍSTICAS

Estrutura sólida autoportante inteiramente em aço inox AISI 304 • **Tanque duplo profundo, sem solda** • Acendimento através de sensor Piezoelectrónico, não se precisa de fonte de alimentação • Termostato de temperatura e termostato de segurança • Controlos eletromecânicos com termómetro para a visualização da temperatura • Torneira de drenagem de óleo grande com manobra de abertura e fechamento na parte frontal da máquina • Recipiente para a recolha do óleo • Pés ajustáveis em aço inoxidável



ELFRAMO SPA - 24127 Bergamo, Via Verga 24/26/28 (ITALY)  
Tel . +39 035 45 48 111 - Fax +39 035 45 48 150 - [elframo@elframo.it](mailto:elframo@elframo.it)

[www.elframo.com](http://www.elframo.com)



05/2019

Dati indicativi: la ditta costruttrice si riserva di apportare modifi che senza preavviso.  
The above data is only approximative. Elframo S.p.A. reserves the right to alter its design and specification without notice.  
Les caractéristiques techniques sont indicatives et peuvent être modifi ées sans préavis.  
Unverbindliche technische Daten; der Hersteller behält sich Änderungen ohne vorherige Mitteilung vor.  
Los datos son orientativos: la empresa fabricante se reserva el derecho de efectuar cambios sin previo aviso.  
Os dados são aproximativos. A empresa fabricante reserva-se o direito de fazer alterações sem aviso prévio.



SISTEMA QUALITA' CERTIFICATO  
UNI EN ISO 9001:2015